

Massblatt Behälter 10 - 65 Liter

- **Ausführung** in Stahlblech (STW22), mit Deckel und Dichtung.
Inkl. Ablassmuffe 1/2" mit Verschlusschraube und Schauglas 127T (ab 15Liter).
Lackierung: Roh und auf Wunsch fertig lackiert! nach RAL oder NCS
Kein übertragen von Schwingungen, da zwischen Deckel und Behälter keine metallische Berührung besteht.

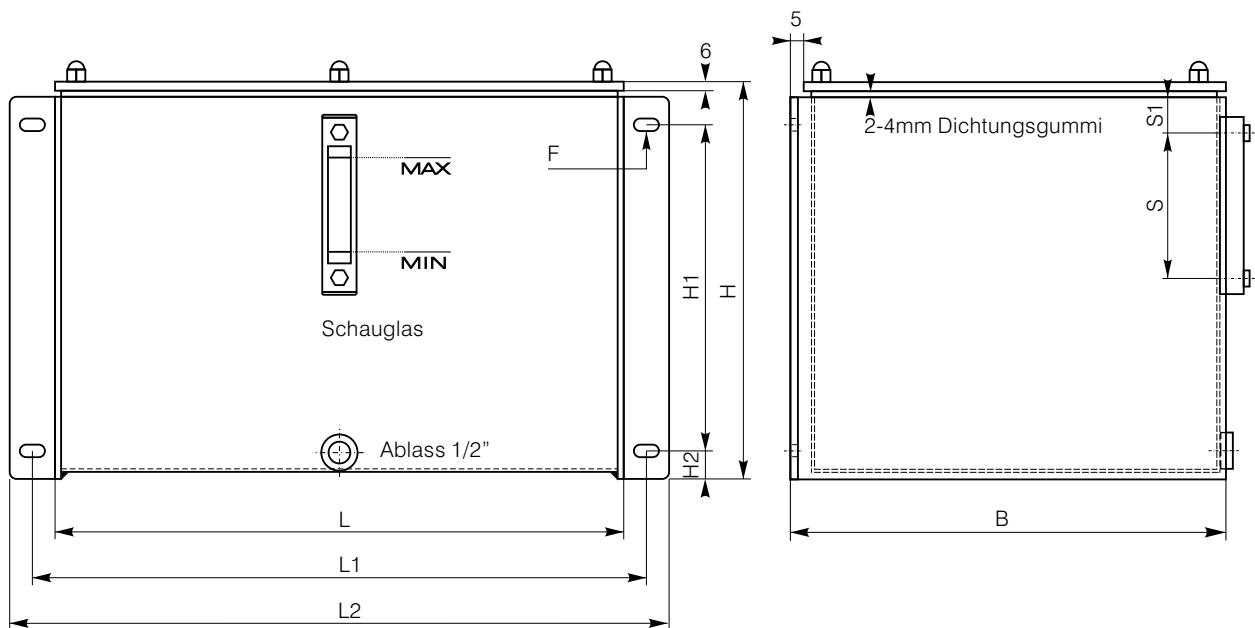

Kurze Lieferfristen!

INHALT (in Liter)	ARTIKEL NR.	ABMESSUNGEN (mm)										PROFIL TYP	BLECHDICKE (mm)		GEWICHT (kg)
		L	B	H	H1	F	L1	L2	0	S	S1		BEHÄLTER	FÜSSE	
10	BNW-10-A	350	225	195	135	9x14	374	398	5	42*	40	A	2	3	10
15	BNW-15-A	420	250	255	195	11x16	445	470	5	127	30		2	3	15
30	BNW-30-B	480	290	300	220	11x16	509	538	5	127	30	B	2,5	4	22
45	BNW-45-B	580	320	320	240	11x16	609	638	6	127	30		2,5	4	30
65	BNW-65-B	650	360	365	285	11x16	680	710	6	127	30		3	5	40

* mit 2 Schaugläser 1/2"

- Wenn Sie einen Behälter dieser Art in einer anderen Grösse brauchen, können wir Ihnen auch ein Behälter nach Ihren Massanforderungen bauen. Fragen Sie uns an, wir machen Ihnen gerne eine Offerte.